

ring

Video Doorbell 2



Bezpečnost domácnosti začíná u dveří

Váš nový Ring Video Doorbell je začátek zabezpečení kolem celé vaší domácnosti.

Budete vždy přijipojeni k vašemu domovu a budete tak moci hlídat svůj majetek i odpovídat na zvonění na dveře odkudkoli.

Uvidíte, koho máte přede dveřmi, zamezte zločinu a ochraňte svůj domov - a to vše z vašeho telefonu, tabletu či počítače.

Obsah

1. Nabíjení
2. Instalace v aplikaci
3. Fyzická instalace
4. Řešení problémů

1. Nabijte přiloženou baterii.

Nabijte přiloženou baterii

Nejdříve baterii nabijte připojením do zásuvky přes přibalený oranžový kabel.

Až bude baterie plně nabitá, nahoře bude svítit malé zelené světlo.

 = Nabíjí se  = Nabito

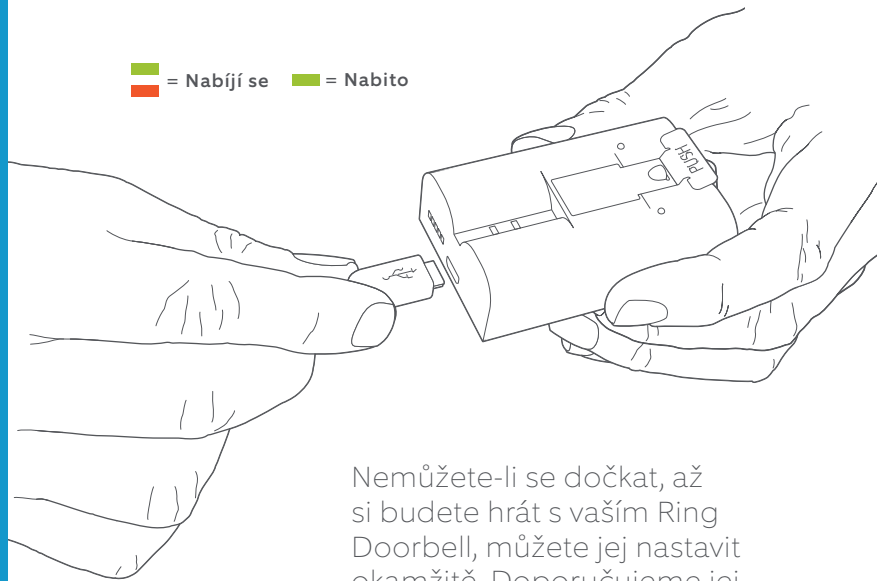

Nemůžete-li se dočkat, až si budete hrát s vaším Ring Doorbell, můžete jej nastavit okamžitě. Doporučujeme jej však nejdříve plně nabít.

Vložte baterii

Po nabití vložte baterii spodem do zařízení. Zasuňte, dokud neucítíte kliknutí.

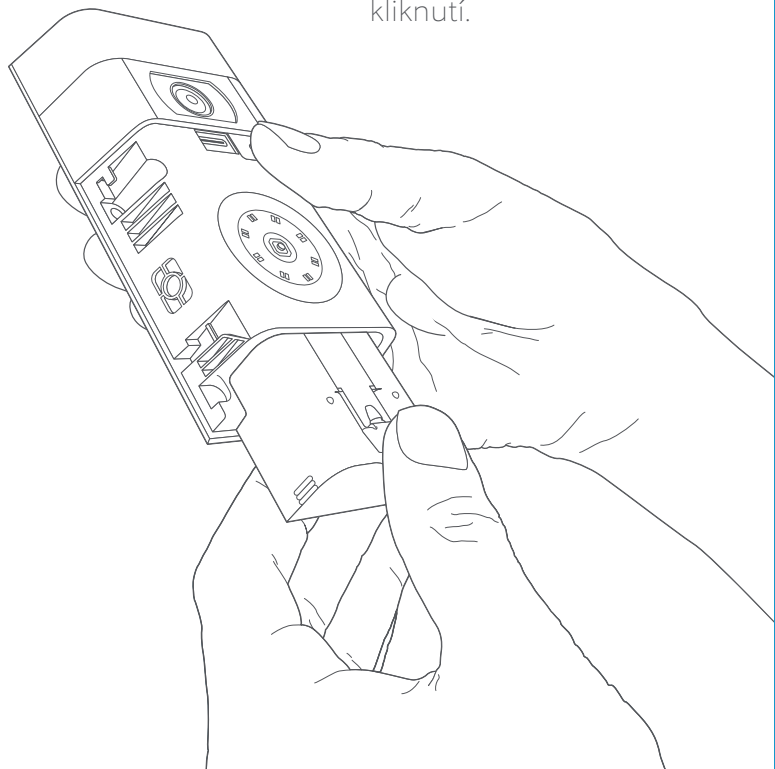

2. Nastavte váš Ring Video Doorbell 2 v aplikaci Ring

Stáhněte si aplikaci Ring

Aplikace Ring vás provede nastavením a správou vašeho Ring Doorbell.

Hledejte „Ring“ v obchodě s aplikacemi, nebo navštivte: ring.com/app.



Připravte si heslo vaší Wi-Fi

Při instalaci v aplikaci jej budete potřebovat. Zapište si jej do tohoto políčka, bude se vám pak hodit:

Vaše Wi-Fi heslo 

Nastavte váš Ring Video Doorbell poblíž routeru

V aplikaci Ring vyberte **Set Up a Device (Nastavit zařízení)**.

Když budete vyzváni, vyberte **Ring Video Doorbell 2** a následujte instrukce.



Zkuste si to sami!

Po instalaci zmáčkněte tlačítko na přední straně zařízení, abyste viděli video z kamery v aplikaci Ring.

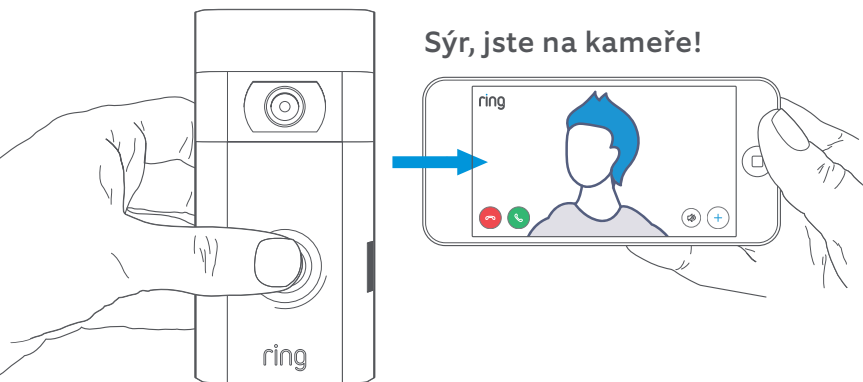

Poté otestujte kvalitu videa na místě, kde budete používat Ring Video Doorbell.

Vypadá vše dobře? Pokračujte dále.

Je něco špatně? Přeskočte do sekce řešení problémů.

3. Nainstalujte Ring Video Doorbell na zed'

Zvolte instalační výšku

Nainstalujte váš Ring Doorbell ve výšce přibližně 1,2 m od země.

Jestliže zapojujete Ring Doorbell ke kabeláži dosavadního zvonku, která je výše než 1,2 m, limitujete tak možnou instalaci. Použijte proto poskytnutý držák pro optimalizaci úhlu vašeho Ring Doorbell.

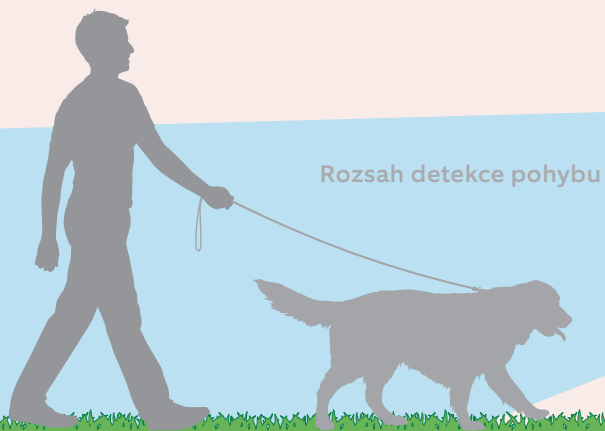

Zorné pole kamery

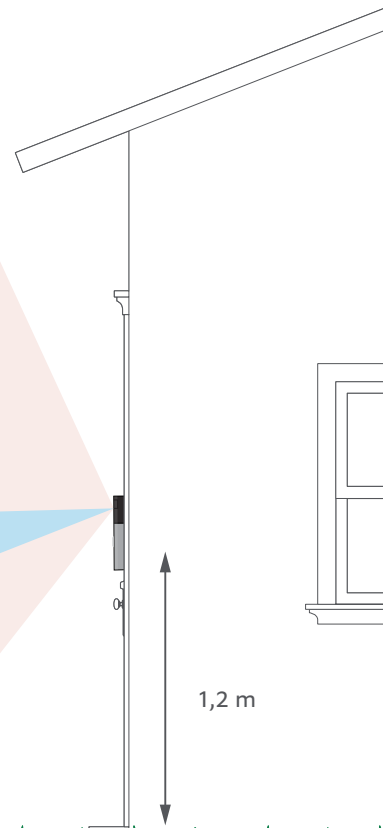

1,2 m

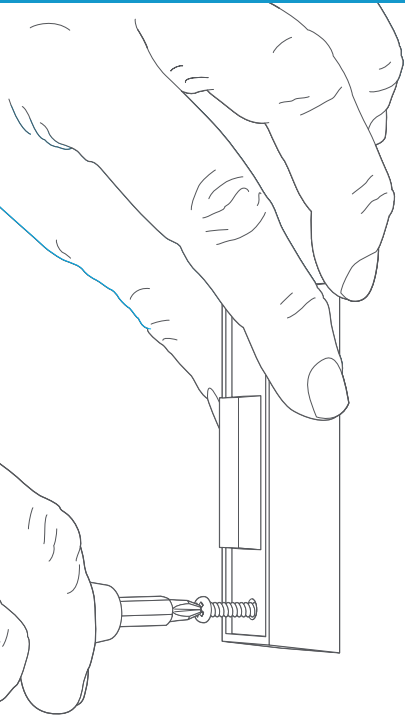

Odstraňte současný zvonek (nepovinné)

Nahrazujete-li současný zvonek, odpojte jej z elektřiny pomocí pojistek. Poté zvonek odstraňte ze zdi a odpojte dráty.

i Jestliže zapojujete do současného zvonku, je potřeba transformátor s napětím 8-24 VAC. Zapojujete-li přímo do transformátoru, je zapotřebí rezistor.

DC transformátory a většina interkomů nejsou podporovány.

Instalace diody (nepovinné)

Zapojujete-li Ring Doorbell do **digitálního zvonku** (víte, že je digitální, pokud přehrává nějakou syntetickou melodii), pak zapojte přibalenou diodu.

Jestliže je váš zvonek mechanický, **NEPOUŽÍVEJTE** diodu, může váš zvonek poškodit.

Nejste si jisti? Navštivte ring.com/diode

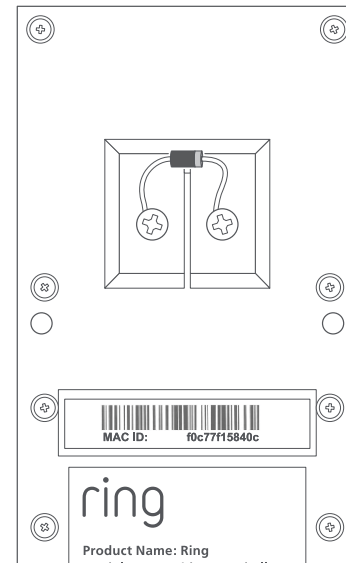

i Světlejší proužek na diodě by měl být na stejné straně jako drátek, který jde do přední strany vašeho zvonku.

Jestliže nevíte, jaká to je strana, nevádí. Špatné zapojení diody nezpůsobí žádnou újmu.

Nebude-li váš zvonek zvonit při stisku na vašem Ring Video Doorbell, vyměňte drátky na zadní straně vašeho Ring Doorbell.

Vložte malou vodováhu

Díky tomu budete vědět, že instalujete Ring Doorbell vodorovně.

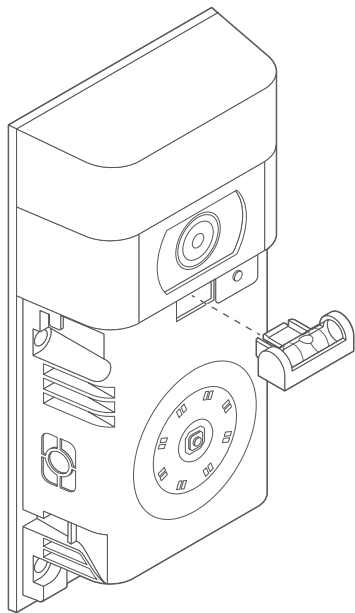

Vložte hmoždinky (nepovinné)

Instalujete-li do štuky, cihly nebo betonu, označte čtyři díry na vyvrtání. Použijte poskytnutý vrták pro vyvrtání děr ve zdech, pak vložte hmoždinky.

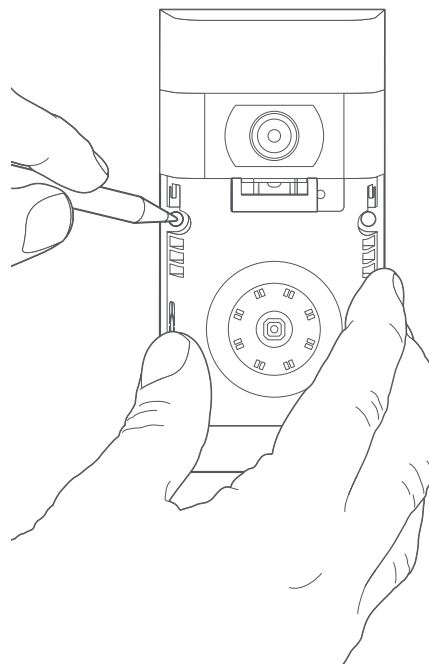

Jestliže instalujete do dřeva, tento krok přeskočte a hmoždinky odhodte na skladiště věcí, které nikdy nepoužijete.

Spojte drátky (nepovinné)

Spojte drátky jdoucí z vaší zdi ke šroubkům ve vašem Ring Doorbell.

Pořadí zapojení nehraje roli.

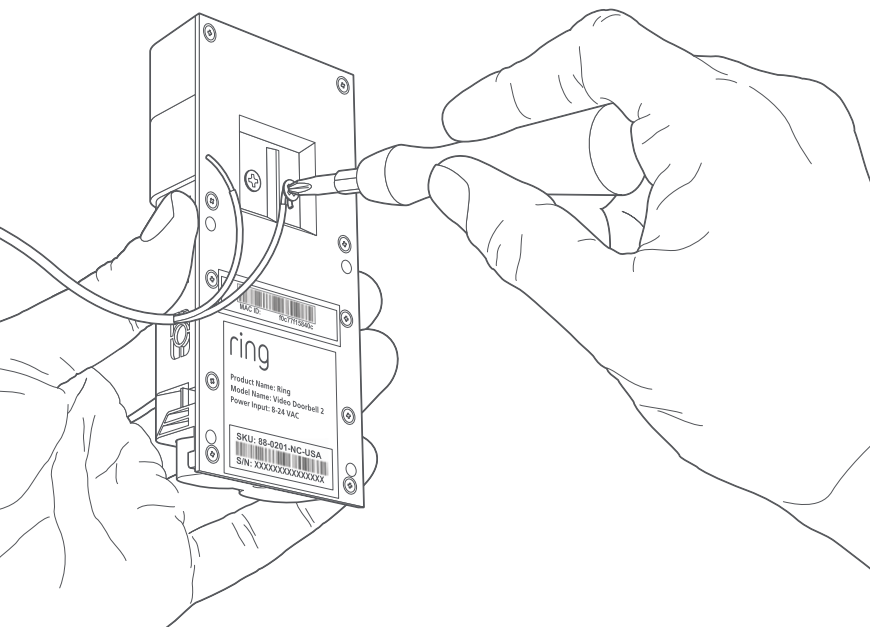

Připojte prodloužení drátků (nepovinné)

Pokud máte problémy s propojením drátků se šrouby, použijte přibalené prodloužení drátků.

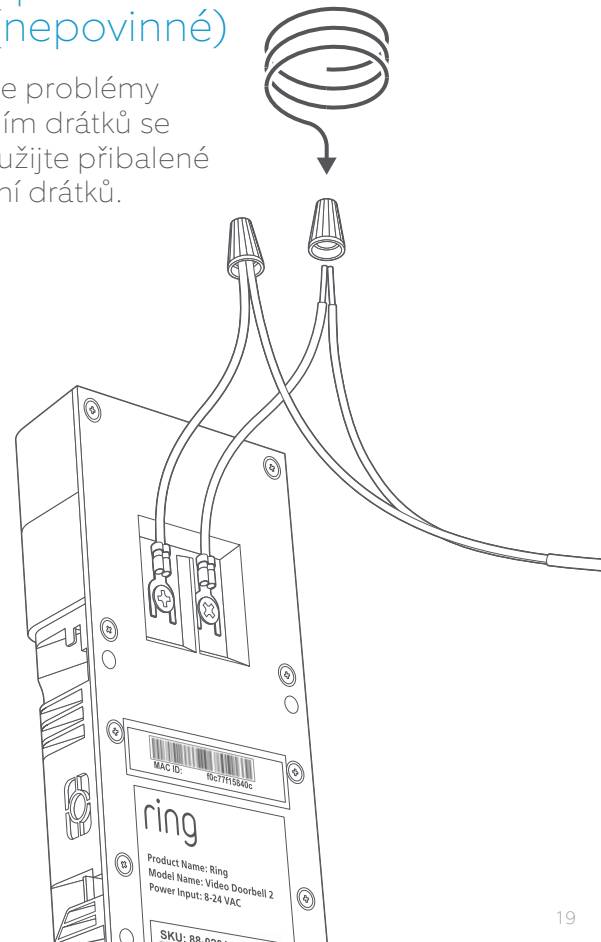

Přišroubujte zvonek

Zastrčte všechny vyčnívající dráty do vaší zdi a upevněte váš Ring Doorbell do zdi pomocí čtyř šroubků.

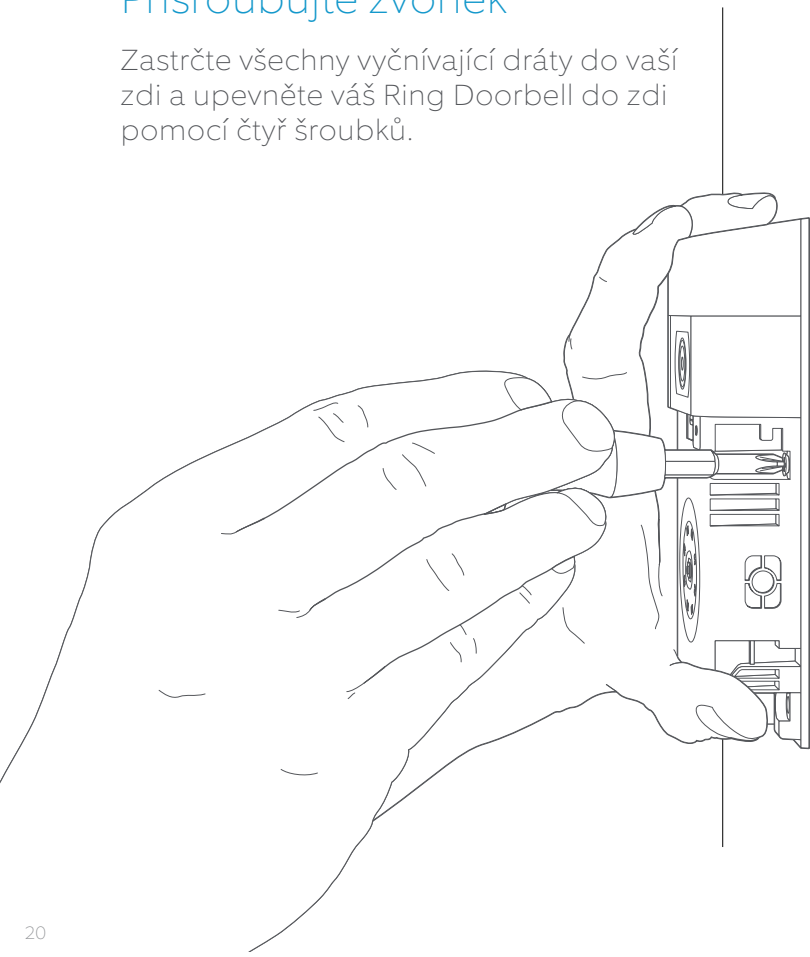

Nainstalujte kryt

Umístěte jeden z přibalených předních krytů na Ring Doorbell - zasuňte vrchní část a spodní část zacvakněte.



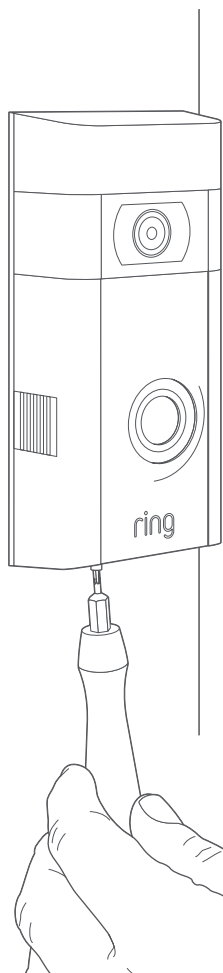

Zajistěte zvonek bezpečnostním šroubem

Nakonec použijte
jeden z příložených
bezpečnostních
šroubů a hvězdicovým
šroubovákem
přišroubujte přední
kryt.

4. Problémy?

Máme odpovědi...

Mám problém s instalací v aplikaci

Pokud selže instalace v aplikaci, podívejte se na světlo vašeho Ring Doorbell. Světla znamenají:



Vrch blikající bíle znamená, že vaše Wi-Fi heslo bylo zadáno špatně. Vyberte vaši síť v nastavení telefonu, zvolte možnost smazání sítě, pak se opět připojte a potvrďte, že zadáváte správné heslo.



Pravá strana blikající bíle znamená, že váš Ring Doorbell je příliš daleko od routeru. Zkuste instalaci znovu v místnosti, kde je router. Pokud to nyní funguje, budete potřebovat Ring Chime Pro pro zesílení Wi-Fi signálu.

Více se dozvíte na: ring.com/chime-pro.



Levá strana blikající bíle indikuje možný problém s vaším Wi-Fi připojením. Odpojte modem nebo router na 40 vteřin, připojte jej zpět a poté zopakujte instalaci.



Točící se bílé kolečko symbolizuje, že váš Ring Doorbell je v instalačním režimu. Budete muset následovat instrukce v aplikaci Ring. Při výzvě se připojte k Wi-Fi síti z Ring Doorbell.



Neděje-li se nic, zopakujte instalaci a pozorujte výsledný světelný signál. Pokud přední světlo nikdy nic nedělá, pravděpodobně budete muset nabít baterii.

Proč nemohu najít dočasnou síť Ring na mém telefonu?

Někdy váš telefon nezachytí dočasnou síť Ring. Pokud se tak stane, přejděte do nastavení telefonu, vypněte Wi-Fi, počkejte 30 vteřin a pak ji opět zapněte. Pokud se stále nedaří nalézt síť Ring, ujistěte se, že je baterie plně nabitá.

Pokud nic z toho nepomohlo...

Proveďte tvrdý reset vašeho Ring Doorbell podržením instalačního tlačítka po dobu 15 vteřin, pak 30 vteřin počkejte a následně instalaci zopakujte.

Vypněte mobilní data a Bluetooth na vašem telefonu a proces opět zopakujte.

Zkuste instalaci na **jiném mobilním zařízení**.

Proč můj zvonek pořádně nezvoní, když někdo zmáčkne tlačítko na Ring Doorbell?

Ujistěte se, že kruhové světlo svítí bíle pro potvrzení, že zvonek je správně zapojen.

Je-li váš interní zvonek digitální (produkuje syntetickou melodii), zkontrolujte, že jste nainstalovali příloženou **diodu**.

Pokud máte nainstalovanou **diodu**, je možné, že je zapojena opačně. Jednoduše prohodte zapojení na zadní straně Ring Doorbell a opět zmáčknete tlačítko.

Je-li váš zvonek mechanický (tedy má fyzický zvonek a dělá crr nebo ding-dong), ujistěte se, že jste **nenainstalovali** diodu.

Navštivte ring.com/diode pro více informací.

Proč mě návštěvníci neslyší, když mluvím skrz aplikaci Ring?

Pokud jste na **iPhonu či iPadu**, zkontrolujte povolení používat mikrofon ve vašem zařízení. Jděte do nastavení, najděte Ring a vyberte jej. Ujistěte se, že je mikrofon zapnutý

Pokud jste na **Androidu**, jděte do nastavení > aplikace > správce aplikací > Ring > povolení. Ujistěte se, že je vše zapnuto.

Pokud nevidíte možnost mikrofonu, pak odinstalujte a opět nainstalujte aplikaci Ring. Při výzvě k použití mikrofonu zvolte "povolit".

Nedostávám upozornění na pohyb

Ujistěte se, že jste nakonfigurovali **Motion Detection (Detekci pohybu)** a že **Motion Alerts (Upozornění na pohyb)** jsou zapnutá.

Pro další řešení problémů s nepřijímáním upozornění vyberte **Device Health (Zdraví zařízení)** v aplikaci Ring a pak vyberte **Troubleshoot Notifications (Opravit upozornění)**.

Proč je kvalita videa špatná?

Nejdříve odhalte příčinu. Vezměte Ring Doorbell dovnitř, do blízkosti routeru. Zmáčknete tlačítko a podívejte se na video v aplikaci Ring.

Pokud máte v blízkosti routeru dobrou kvalitu videa, pak budete muset zesílit Wi-Fi signál.

Doporučujeme **Chime Pro**, který zlepší signál pro Ring Doorbell. Více na: ring.com/chime-pro.

Pokud je kvalita videa špatná i v blízkosti routeru, otestujte rychlost internetu v aplikaci Ring, kde zvolíte **Device Health (Zdraví zařízení)** a následně **Test Wi-Fi**.

Instrukce v aplikaci vám pomohou diagnostikovat a vyřešit jakékoliv problémy spojené s kvalitou videa.

Pro další pomoc navštivte: ring.com/help

Nebo zavolejte...

EU +800 87 00 97 81 (toll-free)

US 1 800 656 1918

UK 01727 263045

Pro seznam všech našich linek navštivte:
ring.com/callus

ring 1523 26th St.
Santa Monica, CA 90404

© 2018 Ring LLC nebo jejich přidružené společnosti.

RING, ALWAYS HOME, a všechna související loga jsou ochrannými známkami Ring LLC nebo jeho přidružených společností.

Naposledy aktualizováno: 11/15/18