



ring



المتصلة بسلك Spotlight Cam



التأمين الذكي لكل زاوية من زوايا منزلك

تستطيع كاميرا Spotlight Cam الجديدة
لديك توسعة نطاق دائرة التأمين حول
مبنىك بأكمله.

والآن، ستكون دائماً أول من يعلم عند دخول
أي شخص إلى فناءك، ويمكنك مراقبة منزلك
من أي مكان.

راقب منزلك، وامنع وقوع جرائم به، واحم
مبنىك - كل ذلك من هاتفك أو حاسوبك
اللوحي أو حاسوبك الشخصي.

المحتويات

1. الإعداد داخل التطبيق

2. التركيب المادي

3. استكشاف الأخطاء وإصلاحها

1. إعداد جهاز Spotlight Cam في تطبيق Ring.

تنزيل تطبيق Ring

سيأخذك تطبيق Ring خطوة بخطوة لإتمام عملية الإعداد وإدارة جهاز Spotlight Cam.

ابحث عن "Ring" في متجر من متاجر التطبيقات المحددة أدناه، أو تفضل بزيارة: ring.com/app.



حَضْر كلمة مرور الواي فاي الخاصة بك

فهي مطلوبة للإعداد داخل التطبيق.
دونها أدناه حتى تكون في متناول يدك
عند الحاجة إليها:



كلمة مرور الواي فاي الخاصة بك

قم بتوصيل جهاز Spotlight Cam في مصدر الطاقة

قم بتوصيل جهاز Spotlight Cam في مصدر
طاقة في نفس الغرفة التي بها جهاز توجيه (راوتر)
الواي فاي لإعداده.

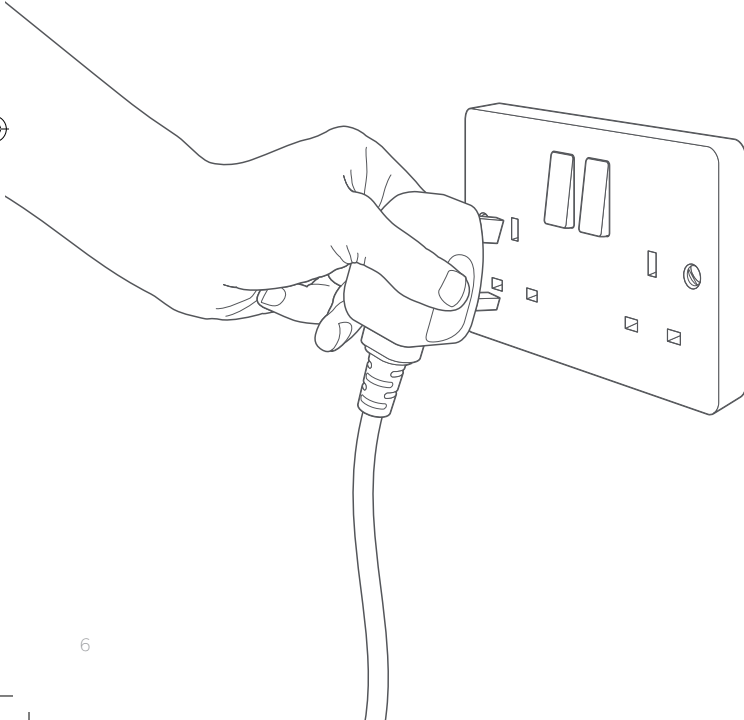

إعداد جهاز Spotlight Cam في تطبيق Ring

في تطبيق Ring، اختر "إعداد جهاز"
(Set Up Device).

عندما يُطلب منك، اختر Spotlight Cam Wired
واتبع التعليمات المعروضة داخل التطبيق.

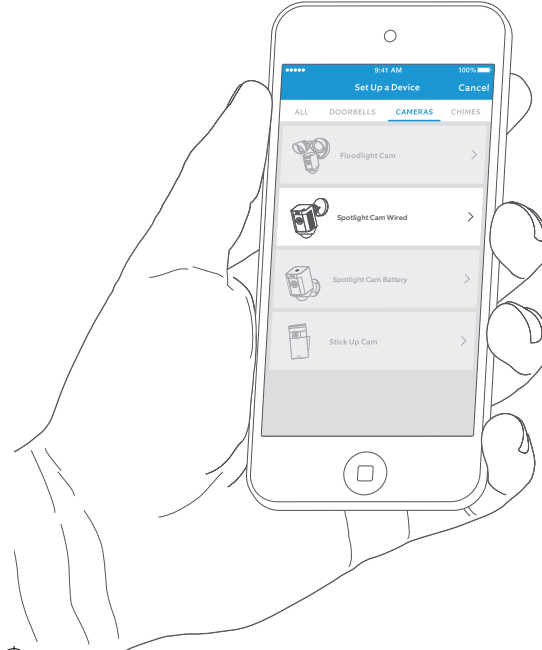

جرب الجهاز!

بعد الإعداد، اضغط على زر "البث الحي" (Live View) لمشاهدة بث الفيديو من الكاميرا في تطبيق Ring.

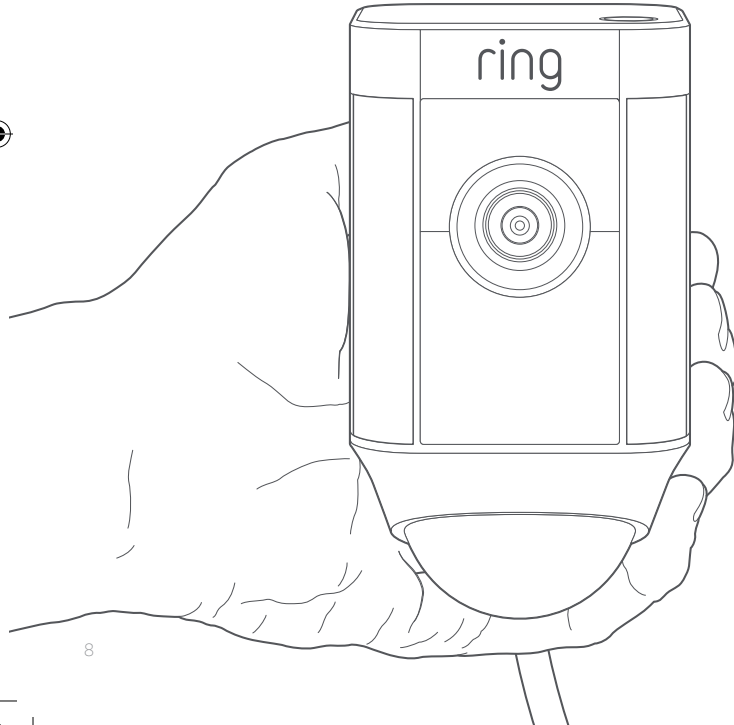

8

هل هناك ضوء أبيض يومض؟

إذا كان الضوء الموجود في الجانب السفلي لجهاز Spotlight Cam يومض بعد الإعداد، فهذا معناه أن الجهاز يقوم بتحديث برنامج التشغيل الداخلي الخاص به. سيتوقف الضوء عن الوميض بعد اكتمال عملية التحديث. قد يستغرق هذا التحديث عدة دقائق.

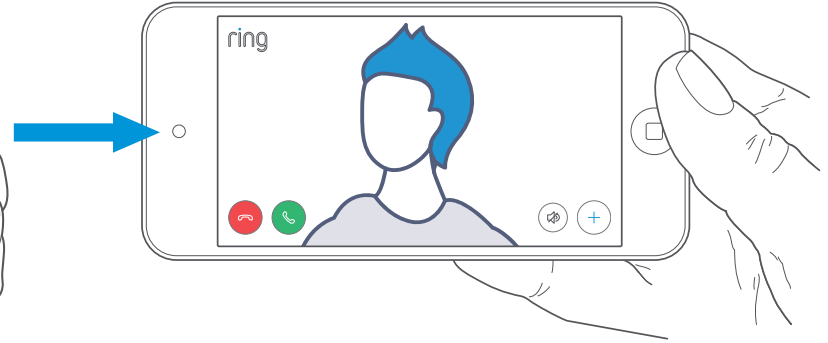

9

اختبر جودة الفيديو خارج المنزل

الآن، افصل جهاز Spotlight Cam عن مصدر الطاقة، وخذَه إلى خارج المنزل في المكان الذي تود تنصيبه فيه. قم بتوصيل جهاز Spotlight Cam في مصدر طاقة خارجي واختبر جودة الفيديو مرة أخرى.

هل كل شيء على ما يرام؟ انتقل إلى القسم التالي.

هل هناك مشكلة؟

انتقل إلى قسم استكشاف الأخطاء وإصلاحها.

2. تركيب جهاز

Spotlight Cam

على الجدار.



قبل البدء

هذا هو كل شيء ستحتاج إليه لتركيب جهاز
Spotlight Cam.

المفك

استخدم مقبض المفك للإمساك بلقمة
المفك المرفقة.



لقمة المفك من النوع فيليبس (صلبية)

استخدم لقمة المفك من النوع فيليبس
لتركيب حامل التثبيت، واربط مسمار
التأمين.



لقمة الحفر

استخدم هذه اللقمة لحفر ثقب إذا كنت
ستقوم بتركيب الجهاز على سطح جداري،
مثل الجص (الجبس) أو الطوب.



حامل التثبيت

رَبِّ هذا الحامل على الجدار أولاً، ثم ادفع
جهاز Spotlight Cam في حامل التثبيت.
كما أنّ بالجهاز ميزان مدمج.



مسامير التركيب (5)

استخدم تلك المسامير لتثبيت حامل
التثبيت على جدارك.



عناصر الارتكاز في الجدار (16)

استخدم تلك العناصر لتركيب حامل التثبيت
ومشابك الكابل على جدارك إذا كنت ستقوم
بالتركيب على سطح جداري، مثل الجص (الجبس)
أو الطوب.



مشابك الكابل (11)

استخدم هذه المشابك لتثبيت كابل
الطاقة على جدارك.

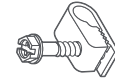

مسمار التأمين

استخدم هذا المسمار لتثبيت جهاز
Spotlight Cam على قاعدته.





توافق جميع الأجزاء مع بعضها البعض

زر الإعداد

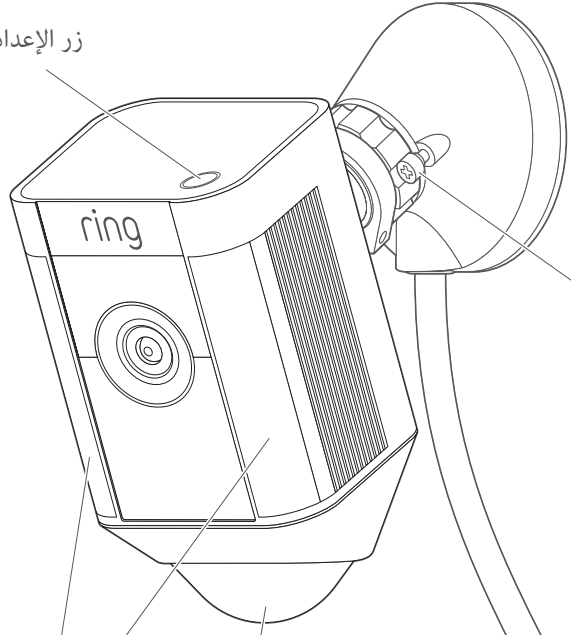

ring

الأضواء

كاشف الحركة

مسامير التركيب

حامل التثبيت

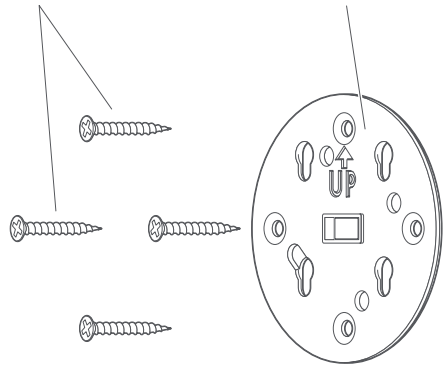

مسمار التأمين

مشبك الأسلاك



تحديد ارتفاع التركيب

عند التركيب على مسافة 9 أقدام من سطح الأرض، وكاشف الحركة موازٍ للأرض، فإنّ مستشعر الحركة يتحسن أداءه في اكتشاف الأشياء ذات الحجم البشري حتى ما يصل إلى 30 قدمًا.

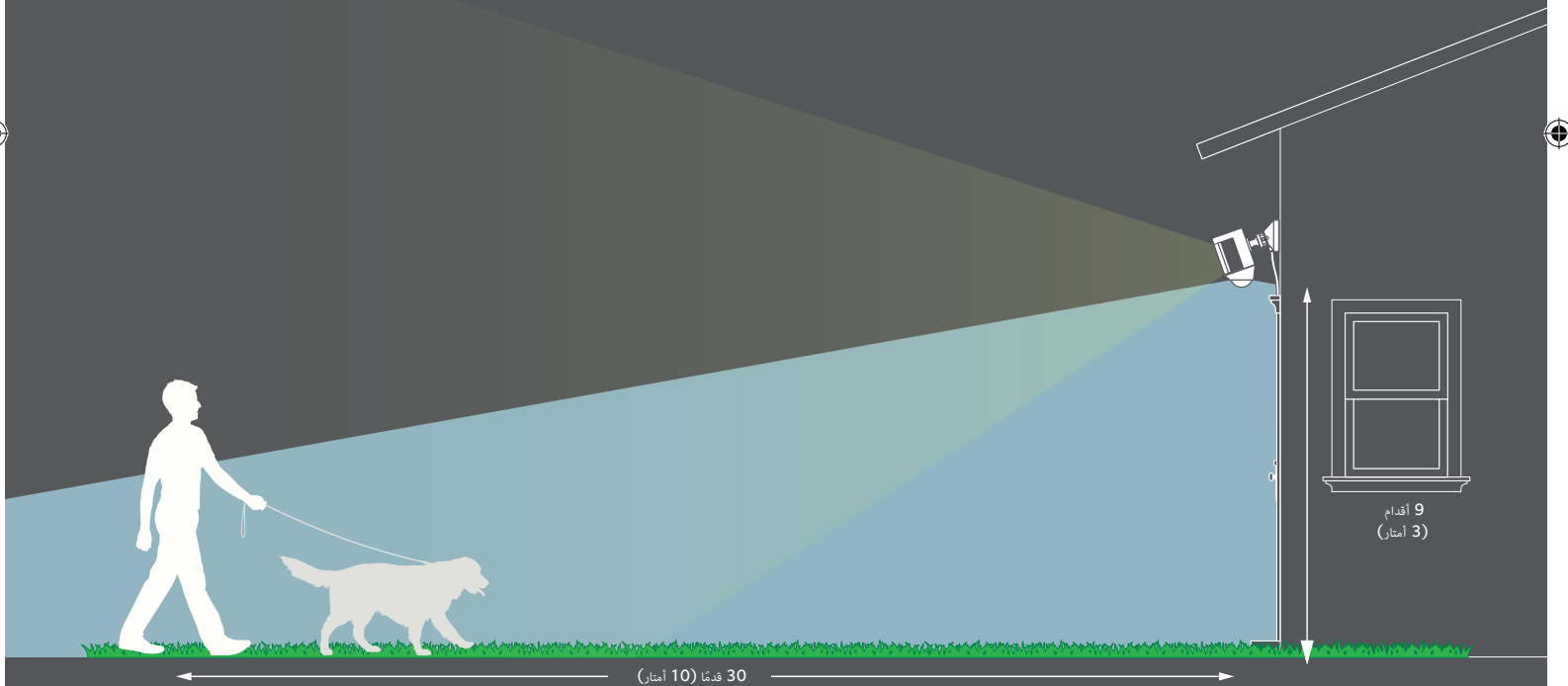
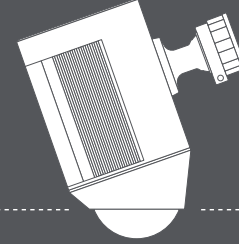



تركيب حامل التثبيت

استخدم الميزان المدمج للتأكد من أنّ جهاز
Spotlight Cam مسطح قبل تحديد
موضع الثقوب.

إذا كان التركيب سيتم على سطح جدار، فقم أولاً
بحفر الثقوب باستخدام لقمة الحفر المرفقة. أدخل
دعامات الارتكاز في الحائط قبل ربط المسامير.

أما إذا كان التركيب سيتم على سطح خشبي،
استخدم مسامير التثبيت لربط حامل التثبيت
مباشرة في جدارك.

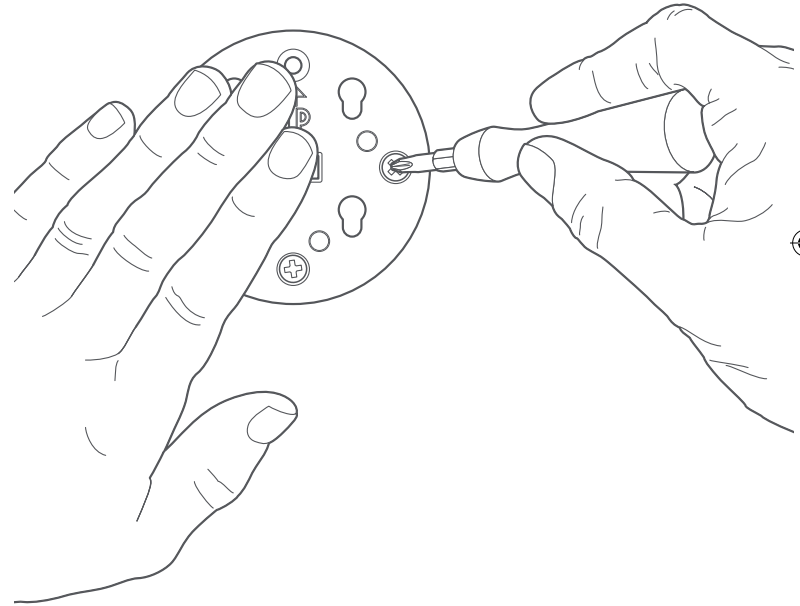



تركيب قاعدة جهاز Spotlight Cam على حامل التثبيت

ادفع القاعدة لأسفل لتثبيتها في حامل التثبيت.

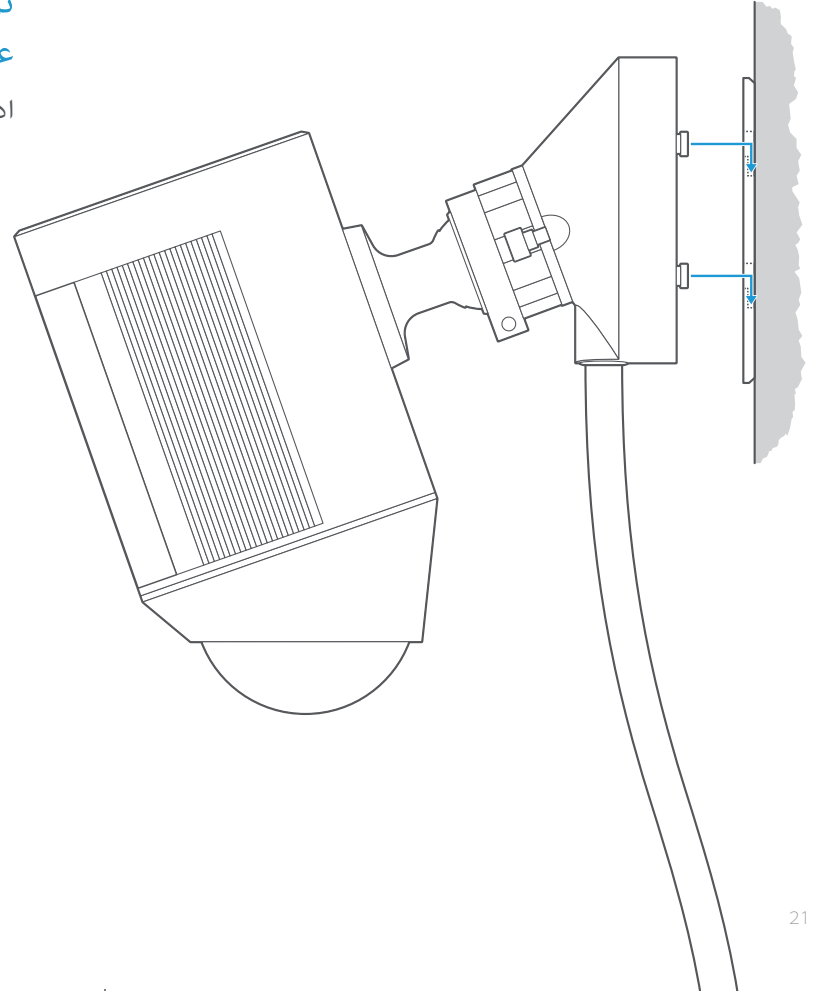



ربط مسمار التأمين

باستخدام طرف المفك من النوع فيليبس
(صلبية)، اربط مسمار التأمين على الجانب
الأيمن إلى أن يثبت جهاز Spotlight Cam.

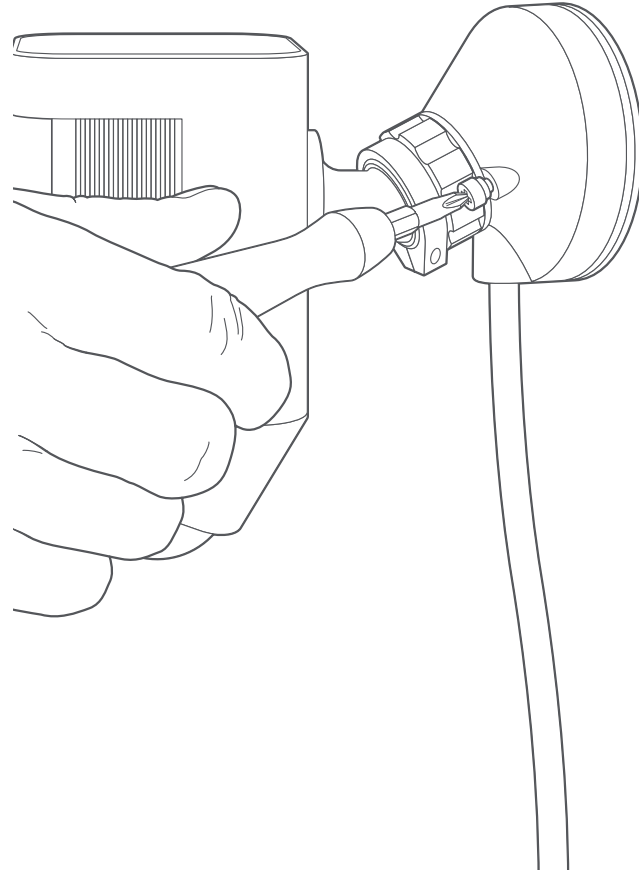



تأمين الكابل

استخدم مشابك الكابل المرفقة لتثبيت الكابل على جدارك.

استخدم لقمة الحفر المرفقة لحفر الثقوب في الجدار، ثم أدخل عناصر الارتكاز المرفقة أولاً إذا كان التركيب سيتم على سطح جداري، مثل الجص (الجبس) أو الطوب.

يمكن طلاء كابل الطاقة بحيث يتوافق مع لون جدارك.

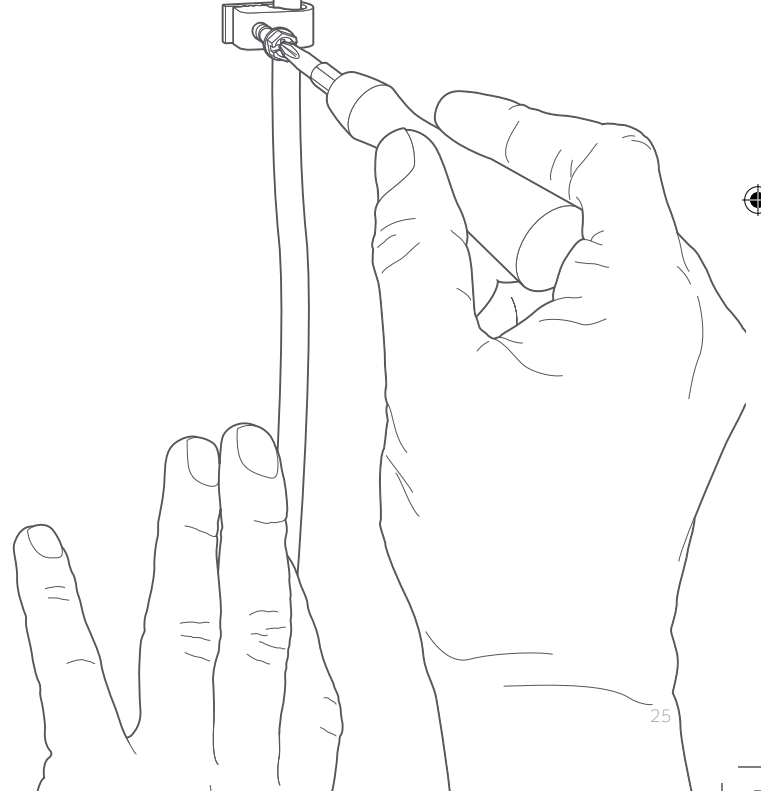

توصيل جهاز Spotlight Cam بمصدر الطاقة

إن لم يكن جهاز Spotlight Cam متصل بمصدر الطاقة بالفعل، فقم بتوصيله الآن.

إذا كنت قد قمت بتنفيذ عملية الإعداد داخل التطبيق بالفعل، انتظر لحوالي دقيقة كي يبدأ تشغيل جهاز Spotlight Cam ويعاود العمل.

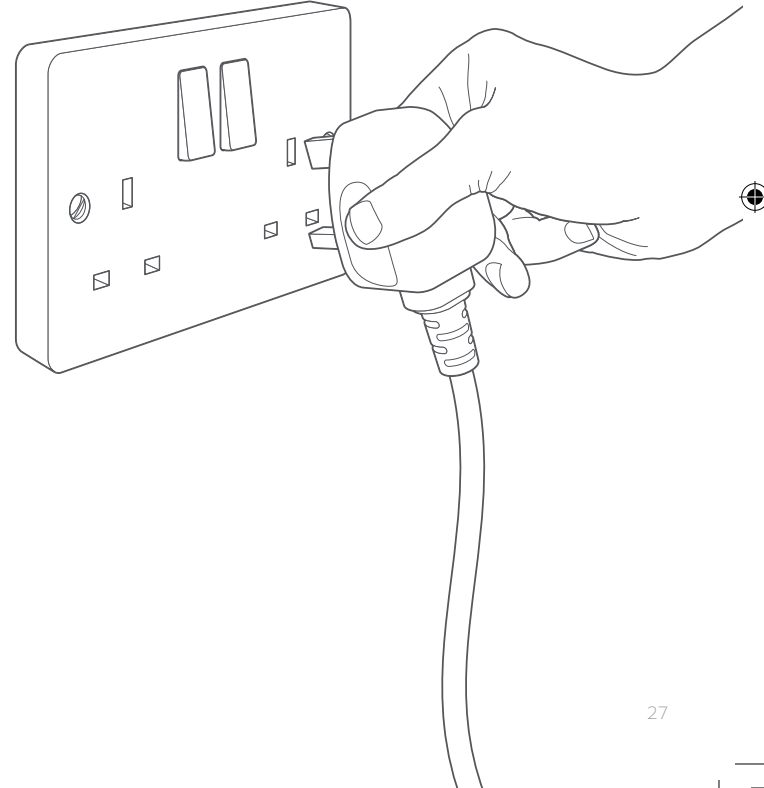



ضبط زاوية الكاميرا

لضمان الاكتشاف الدقيق للحركة، اضبط الكاميرا مع كاشف الحركة بحيث يتوازian مع الأرض.

اربط المسمار الجانبي الموجود على الجانب الأيسر لتثبيت الكاميرا في وضعها المضبوط.

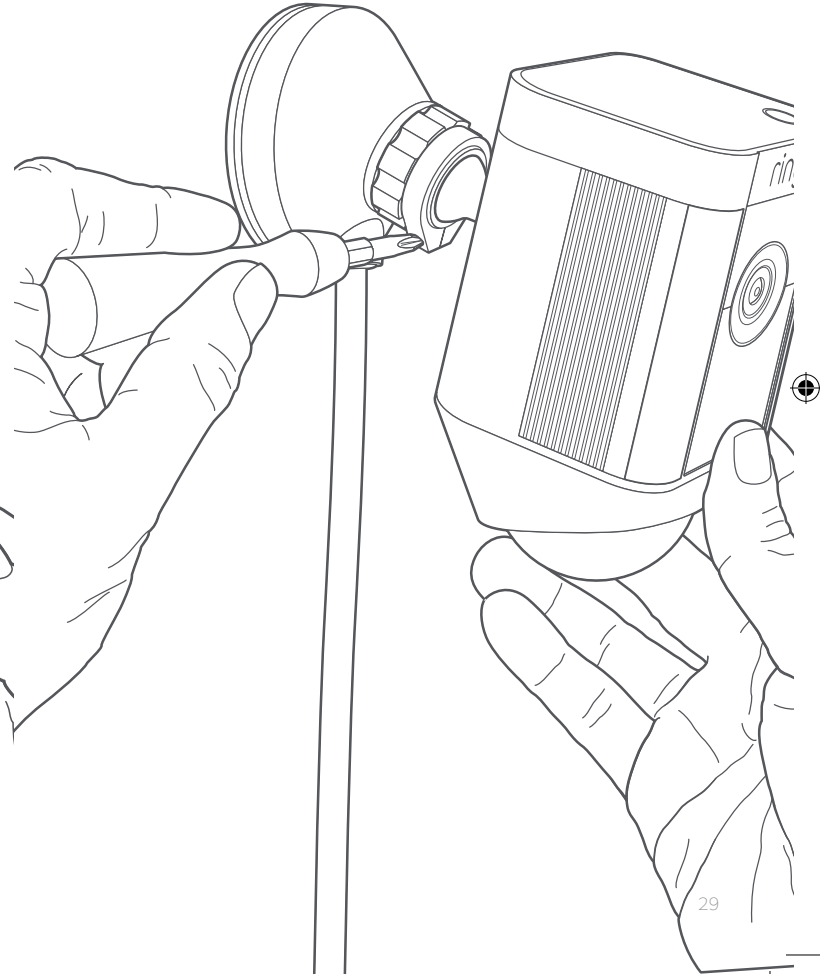
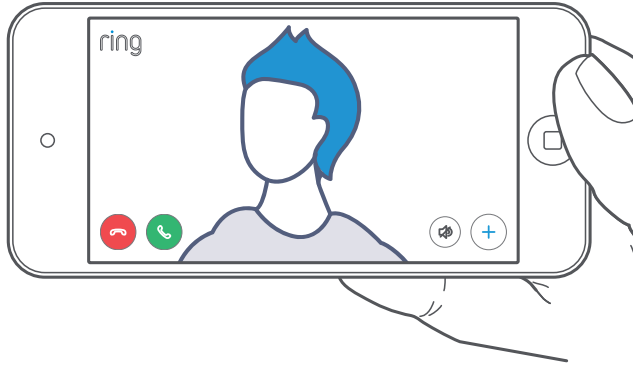

3. هل تواجه

مشكلة؟

إليك بعض الحلول...

لا يتم تشغيل جهاز Spotlight Cam.

تحقق ما إذا كان هناك مفتاح إضاءة يتحكم في الطاقة الواصلة إلى المقبس الذي تم توصيل جهاز Spotlight Cam به.

إذا كان موجودًا، فتأكد من نقله إلى وضع التشغيل والاحتفاظ به في هذا الوضع.

أواجه مشكلة في إتمام عملية الإعداد داخل التطبيق

عند فشل عملية الإعداد داخل التطبيق، انظر إلى المصباح في الجهة السفلية من جهاز Spotlight Cam. فلون المصباح يشير إلى المشكلة.

الأحمر الوامض يعني أنه قد تم إدخال كلمة مرور الواي فاي بشكل غير صحيح. اختر شبكة الواي فاي في إعدادات هاتفك، ثم اختر خيار نسيانها، ثم أعد الربط بها للتأكد من استخدامك لكلمة المرور الصحيحة أثناء الإعداد.

الأزرق الوامض يعني أن جهاز Spotlight Cam قد يكون بعيدًا للغاية عن جهاز التوجيه (راوتر)، بحيث لا تصله إشارة جيدة. فلعلك في حاجة إلى شراء جهاز Ring Chime Pro لتقوية إشارة الواي فاي الواصلة إلى جهاز Spotlight Cam.

تعرف على المزيد من خلال الرابط: ring.com/chime-pro

الأخضر الوامض يشير إلى مشكلة محتملة في اتصالك بالإنترنت.

افصل المودم أو جهاز التوجيه (راوتر) عن التيار لمدة 40 ثانية، ثم أعد توصيله، وكرر عملية الإعداد.

لماذا لا يمكنني العثور على شبكة Ring المؤقتة على هاتفي؟

أحيانًا ما يفشل الهاتف في التقاط شبكة Ring المؤقتة. إذا حدث ذلك، اذهب إلى إعدادات هاتفك، واغلق اتصال الواي فاي، ثم انتظر لمدة 30 ثانية وأعد تشغيله مرة أخرى. إذا ظلت شبكة Ring غير ظاهرة، فتأكد من أن جهاز Spotlight Cam موصلة بمصدر طاقة.

إذا لم يساعدك أي شيء مما سبق...

قم بتنفيذ عملية إعادة تعيين للإعدادات بجهاز Spotlight Cam عن طريق الضغط على زر الإعداد لمدة 15 ثانية، ثم انتظر لمدة 30 ثانية وكرر عملية الإعداد.

إن كان ذلك بلا فائدة...

أطفئ خدمة البيانات الخلوية والبلوتوث بجوالك، وكرر عملية الإعداد مرة أخرى.

إن كان ذلك بلا فائدة...

جرّب تنفيذ عملية الإعداد باستخدام جوال آخر.

لماذا لا يستطيع الزوار سماع صوتي عبر جهاز Ring عند التحدث من خلال التطبيق؟

إذا كنت تستخدم جهاز آيفون أو آيباد، راجع إذن الميكروفون في جهازك. افتح "الإعدادات" (Settings)، وابحث عن Ring واختره. وأيضًا تأكد من أن الزر المجاور للميكروفون (Microphone) في وضع التشغيل.

إذا كنت تستخدم جهازًا يعمل بنظام أندرويد، اذهب إلى "الإعدادات" (Settings) < "التطبيقات" (Application/Apps) < "مدير التطبيقات" (Application Manager) < Ring < "الأذونات" (Permissions). تأكد من تشغيل كل شيء هنا.

جهاز Spotlight Cam يضيء، ولكن لا يمكنني إتمام عملية الإعداد داخل التطبيق.

أولاً، تحقق من كلمة مرور شبكة الواي فاي، حيث أن ذلك هو السبب الأكثر شيوعًا لعدم قدرة Spotlight Cam على إتمام عملية الإعداد.

ثانيًا، تحقق من المسافة حتى جهاز توجيه (راوتر) شبكة الواي فاي أو نقطة الاتصال. حيث أن تركيب جهاز Spotlight Cam على مسافة بعيدة من نقطة الاتصال الخاصة بك قد يحول دون إتمام عملية الإعداد.

في هذه الحالة، قد يساعد تركيب جهاز Ring Chime Pro في تقوية إشارة الواي فاي ونقل التنبيهات الصوتية من جهاز Spotlight Cam وأجهزة Ring الأخرى.

تعرف على المزيد من خلال الرابط: ring.com/chime-pro

لماذا جودة الفيديو و/أو الصوت رديئة؟

أولاً، حدد السبب.

اخلع جهاز Spotlight Cam من مكانه وأدخله إلى المنزل بالقرب من جهاز التوجيه (راوتر). افتح تطبيق Ring، واضغط على زر "البث الحي" (Live View)، أو قم بحركة في منطقة الحركة أمام الكاميرا لبدء بث حي.

إذا صارت جودة الفيديو أفضل بالقرب من جهاز التوجيه، فأنت في حاجة إلى توسعة نطاق إشارة الواي فاي لديك.

نوصي بشراء جهاز Ring Chime Pro لتقوية الإشارة الواصلة إلى جهاز Spotlight Cam.

تعرف على المزيد من خلال الرابط: ring.com/chime-pro

إذا ظلت جودة الفيديو رديئة حتى بالقرب من جهاز التوجيه (راوتر)، فافحص سرعة الإنترنت لديك بالتوجه إلى "حالة الجهاز" (Device Health) في تطبيق Ring، ثم اختار "اختبار شبكة الواي فاي" (Test Your Wi-Fi).

ستساعدك التعليمات المعروضة في التطبيق على تشخيص وحل أي مشاكل متعلقة بالجودة الرديئة للفيديو.

هل تحتاج للمساعدة؟

للمزيد من المساعدة، تفضل بزيارة:

ring.com/help

أو اتصل بنا...

[8000 1 84084](tel:8000184084) الإمارات العربية المتحدة

[8008 1 47867](tel:8008147867) المملكة العربية السعودية

[+1 310 929 7085](tel:13109297085) من جميع أنحاء العالم

للحصول على القائمة الكاملة لأرقام خدمة العملاء،

تفضل بزيارة: ring.com/callus

© Ring Inc 2018.

إن الاسم Ring، وشعار Ring، وAlways Home، وChime، وRing، وRing Floodlight Cam، و Ring Spotlight علامات تجارية مسجلة أو غير مسجلة لصالح شركة Ring Inc في الولايات المتحدة الأمريكية و/أو الدول الأخرى.

ring

1523 26th St.
Santa Monica, CA 90404